

EDiA XL

Serie FB40-55(C)N(H)

CARRETILLA CONTRAPESADA ELÉCTRICA

4.0 – 5.5 toneladas

**MUY ESTABLE Y SILENCIOSA
PARA UN CONFORT Y UN
CONTROL ÚNICOS**

La EDiA XL ofrece revolucionarias características diseñadas para proporcionar a los operarios un mayor control inédito hasta ahora. El bloqueo eléctrico del diferencial garantiza una tracción óptima, mientras que la dirección a las cuatro ruedas mejora el agarre y la precisión en el manejo. La EDiA XL también está equipada con la función AutoBoost para obtener velocidad y potencia adicional cuando más la necesita.

ESPECIFICACIONES

FB40N	FB50N
FB45N	FB50NH
FB50CN	FB55NH



**CUANDO
LA FIABILIDAD
LO ES TODO...**

EDiA XL

Serie FB40-55(C)N(H)

CARRETILLA CONTRAPESADA ELÉCTRICA

4.0 – 5.5 toneladas



Todos sabemos que, si un operario está cómodo, será más productivo. La EDiA XL incorpora una cabina sellada con caucho que minimiza las microvibraciones, siendo el nivel global de ruido en el interior de la cabina de tan solo 65 dB. La EDiA XL también incluye opciones de aire acondicionado y calefacción, por lo que la temperatura pueden regularse en función de las necesidades del operario. Estas características se combinan para crear un entorno sin estrés, donde el operario puede concentrarse en la tarea que está realizando.

Para garantizar un manejo óptimo, la EDiA XL incorpora dos joysticks que ofrecen funciones de elevación e inclinación simultáneas, así como el control de elevación adaptativo (ALC) para una mayor estabilidad y un movimiento mínimo del chasis al bajar las cargas.

La EDiA XL tiene potencia y rendimiento suficientes para realizar cualquier tarea y superar cualquier reto, lo que la convierte en la mejor alternativa a una carretilla con motor de combustión interna. Además, se ha demostrado que la EDiA XL cuenta con el consumo de energía más eficiente en su clase. Esto le permite seguir trabajando sin problemas durante más tiempo, y con cero emisiones..

FRENOS

- **Frenos de disco en baño de aceite y sellados**
La carretilla utiliza el frenado regenerativo en la conducción normal, por lo que los frenos mecánicos tienen una larga vida útil y prácticamente no requieren mantenimiento.

- **Freno de estacionamiento automático con función de retención en pendientes**

Cuando no se acciona el acelerador, la carretilla se detiene automáticamente, evitando que se deslice sin control por rampas. No es necesario recordar usar una palanca o interruptor.

SISTEMA MOTOR

- **Enganche para carga fácil**
Un pequeño enganche en el lateral de la carretilla permite conectar el cable de carga sin abrir la tapa de la batería.
- **Sensitive Drive System (SDS)**
Un sistema de conducción asistida intuitivo que incrementa la seguridad. El funcionamiento se ajusta al ángulo de giro y a la velocidad de los controles de mano y pie.
- **Intelligent Cornering System**
La carretilla detecta el ángulo de giro y reduce rápidamente la velocidad para ofrecer la máxima estabilidad y una respuesta precisa y positiva en curvas.
- **Modo ECO**
Este modo optimiza la eficiencia energética y permite un funcionamiento más suave. Ideal para largos turnos, formación, usuarios sin experiencia o a tiempo parcial.
- **Modo PRO**
Este modo maximiza los parámetros de rendimiento, dando el control total a los operarios más experimentados en situaciones de trabajo intensivo.
- **AutoBoost***
Las funciones de aceleración y refuerzo del par motor confieren una mayor potencia cuando se necesita como, por ejemplo, en rampas.

- **Bloqueo del diferencial eléctrico***
Cuando está activado, las dos ruedas delanteras giran al mismo tiempo, mejorando la tracción y el control de la carretilla en superficies resbaladizas.

SISTEMAS ELÉCTRICO Y DE CONTROL

- **Interruptor de emergencia**
El interruptor de emergencia, con protección contra la intemperie, detiene la carretilla.
- **Cambio lateral de la batería**
Los rodillos deslizantes integrados ofrecen un cambio fácil y rápido de la batería, para un funcionamiento ininterrumpido de varios turnos (opcional).

HORQUILLAS Y MÁSTIL

- **Mástil de gran resistencia y gran visibilidad**
La estructura del cilindro de elevación libre se ha optimizado con los manguitos sobre las cadenas para garantizar una excelente visibilidad.
- **Desplazamiento lateral mecánico con rodillos**
El desplazador lateral minimiza la fricción estática y reduce la oscilación para un mejor control.
- **Función de elevación y descenso ajustable**
El software de configuración multifunción Trucktool permite ajustar las funciones de elevación y descenso.
- **Adaptive Lift Control (ALC)***
Permite que la carretilla permanezca estable, con menos movimientos al bajar las cargas desde grandes alturas.



Hay más información sobre la gama EDiA XL en mitforklift.com

Para obtener información más amplia sobre esta gama, por favor visite nuestro sitio web mitforklift.com



* La función AutoBoost, el bloqueo del diferencial eléctrico y el ALC son funciones diseñadas a nivel interno con 'patente en trámite'.

Estas especificaciones pueden cambiar debido a las continuas mejoras.

EDiA XL

Serie FB40-55(C)N(H)

CARRETILLA CONTRAPESADA ELÉCTRICA

4.0 – 5.5 toneladas



- **Passive Sway Control**
Minimiza la oscilación del mástil, sobre todo a grandes alturas de elevación por encima de 3 m.

BASTIDOR Y CARROCERÍA

- **Compartimento de batería EasyAccess**
La tapa de la batería puede abatirse 180 grados para facilitar y agilizar las comprobaciones, la carga y los cambios de batería.

- **Compuerta de inspección de la batería**
El asiento del operario se inclina hacia delante para que así pueda ver fácilmente los tapones de la batería, no siendo necesario sacarla de la carretilla (opcional).

- **Entrada despejada a la cabina**
Los paneles curvos optimizan el espacio disponible para los operarios al entrar/salir de la carretilla.

- **Tejadillo protector de baja altura**
2220 mm de altura para poder entrar y salir de los contenedores.

- **Luces de trabajo brillantes**
Las luces en la estructura del mástil iluminan la carga y su entorno para ofrecer una buena visibilidad sin producir reflejos en las ventanas de la cabina.

SISTEMA HIDRÁULICO

- **Control de tracción a grandes alturas de elevación**
La carretilla detecta grandes alturas de elevación por encima de 2,5 m y adapta automáticamente el manejo de la carga para un movimiento más estable del chasis.



- **Sistema hidráulico con detección de carga**
Las funciones de manejo de la carga responden de manera similar a diferentes pesos de la carga.

HABITÁCULO Y CONTROLES DEL OPERARIO

- **Bomba con bajo nivel de ruido**
La bomba hidráulica más silenciosa del mercado contribuye al bajo nivel global de ruido (solo 65 dB).

- **Cómoda cabina**
La cabina montada sobre caucho reduce las microvibraciones y la opción de aire acondicionado permite a los operarios regular las temperaturas, garantizando la máxima comodidad durante todo el turno (opcional).

- **Ventana trasera**
Puede abrirse parcialmente para ventilar o por completo como salida de emergencia.

- **Cuatro ventanas correderas independientes**
Las ventanas traseras se deslizan hacia delante, lo que puede ser útil en determinadas situaciones, por ejemplo, para acceder a los controles de la puerta al circular marcha atrás.

- **Calefacción y/o aire acondicionado**
El operario puede calentar o refrigerar la cabina según sea necesario (opcional).

- **Motor del limpiaparabrisas a baja altura**
El operario tiene una visión óptima del centro del mástil.

- **Visibilidad de 360° sin igual**
El diseño optimizado del mástil, el volante, el salpicadero y el contrapeso maximiza la visibilidad de la carga, las horquillas, las ruedas delanteras y traseras, ofreciendo un funcionamiento seguro y fiable en espacios reducidos.

- **Botón F2**
Este sencillo control con el pulgar integra controles básicos adicionales sin perder de vista la carga. Entre las opciones se encuentran la liberación de la abrazadera y el centrado de inclinación automático.

- **Pantalla informativa nítida**
Pantalla de color de fácil lectura desde todos los ángulos, incluso bajo la luz solar directa. Perfectamente situada para guiar al operario de un vistazo sin reducir la visibilidad panorámica.

- **Controles por fingertips**
Los controles son accionados por resorte con una respuesta natural: basta con pulsarlos suavemente para que su control sea más preciso.

- **Reposabrazos ajustable ErgoCentric**
Este permite una posición natural de la mano para reducir las lesiones y la fatiga. Se ajusta fácilmente con una sola mano.

- **Posición de conducción totalmente ajustable**
Permite la posición perfecta del asiento, el brazo y el volante según las necesidades de cada operario.

- **Mucho espacio de almacenamiento**
Espacio de almacenamiento para lo imprescindible a bordo, que pone al alcance de la mano el portapapeles, el teléfono móvil, la botella de bebida y el bolígrafo.



Hay más información sobre la gama EDiA XL en mitforklift.com

Para obtener información más amplia sobre esta gama, por favor visite nuestro sitio web mitforklift.com



mft2.eu/edixl-es

EDiA XL

Serie FB40-55(C)N(H)

CARRETILLA CONTRAPESADA ELÉCTRICA

4.0 – 5.5 toneladas



- **Cabina espaciosa y abierta**
Su amplitud garantiza que operarios de todos los tamaños puedan disfrutar de distintas posiciones de conducción cómodas.
- **Escalón amplio ultrabajo**
Acceso y salida de la carretilla fácil y seguro, gracias a una superficie de alto agarre.
- **Barra de sujeción larga**
Facilita una entrada/salida segura.
- **Suelo plano**
Sin obstáculos y con amplio espacio para el operario.
- **Barra del salpicadero**
Permite acoplar fácilmente opciones como, por ejemplo, monitores sin bloquear la pantalla principal.
- **Salpicadero estrecho e inclinado**
Esto mejora la percepción del conductor de su entorno, aumentando aún más la visibilidad de la parte delantera y los laterales de la carretilla.
- **Doble joystick**
El doble joystick ofrece funciones de elevación e inclinación simultáneas y permite personalizar los ajustes según las necesidades del cliente.

SISTEMA DE DIRECCIÓN

- **Relación de dirección variable**
Dirección precisa a altas velocidades sin necesidad de sobrecorrecciones.
- **Four Wheel Steering (4WS)**
Los motores de tracción del eje delantero giran en direcciones distintas para proporcionar un mejor agarre y un manejo preciso. El eje trasero es capaz de realizar un giro de 100°, con motores de tracción doble para girar in situ con suavidad, sin "empujón" inicial. Ofreciendo una excelente maniobrabilidad en espacios reducidos.
- **Dirección perfectamente contrapesada**
Volante de tamaño óptimo y de firme agarre para conducir con confianza y maniobrar con facilidad a cualquier velocidad.
- **Minivolante**
El minivolante permite a los operarios mantener una posición de conducción relajada y mejora la visión, algo ideal para los turnos más largos (opcional).

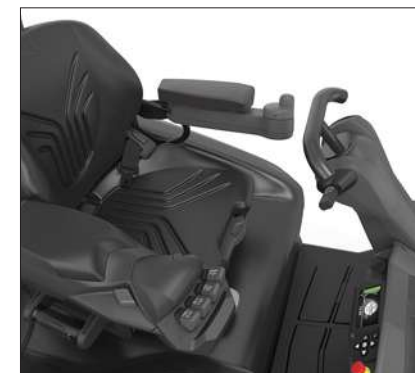

Hay más información sobre la gama EDiA XL en mitforklift.com

Para obtener información más amplia sobre esta gama, por favor visite nuestro sitio web mitforklift.com





EDIA XL

SISTEMAS DE BATERÍA DE IONES DE LITIO OPCIONALES

HAGA QUE SU CARRETILLA LLEGUE AÚN MÁS LEJOS



Probadas, ensayadas y comprobadas sobre el terreno, las baterías de plomo-ácido han sido durante mucho tiempo las preferidas de las empresas que utilizan carretillas eléctricas. Sin embargo, pueden ser problemáticas por los largos tiempos de carga, los exigentes requisitos de mantenimiento, la necesidad de baterías adicionales y el riesgo elevado de uso incorrecto por parte del operador. Afortunadamente, ha llegado un nuevo sistema de baterías de iones de litio de Mitsubishi Forklift Trucks.

Diseñado para satisfacer las necesidades de cualquier negocio — incluidas operaciones ininterrumpidas de varios turnos— sin necesidad de baterías de repuesto, nuestro sistema de batería de ion-litio de alto rendimiento es hasta un 30 % más eficiente que la convencional de plomo-ácido. Además, está prácticamente a prueba de errores, gracias a su diseño de mínimo mantenimiento.

- **Funciona sin emisiones de gas y ahorra espacio**
sin necesidad de ventilación de aire y/o recinto de carga cerrado.
- **Excepcional eficiencia de la batería y del cargador**
gracias a su avanzada tecnología, que ofrece hasta un 30 % más de eficiencia energética que las baterías de plomo-ácido.
- **Diseño libre de mantenimiento**
Elimina la necesidad de comprobaciones diarias y llenado de agua por parte del operario, reduciendo a su vez el riesgo de que se dañen las celdas.
- **No se requieren baterías de repuesto ni sala de cargas**
con el consiguiente ahorro de espacio y costes en aplicaciones de varios turnos para maximizar la rentabilidad.
- **Capacidad de carga rápida**
15 minutos es todo lo que necesita la batería para mantener la carretilla unas horas más en movimiento. (Solo se tarda 1 hora en cargar al máximo una batería totalmente descargada).

- **Mayor tensión constante**
Garantiza un rendimiento de elevación y conducción más consistente, que resulta especialmente evidente hacia el final del turno.
- **Componentes de protección activa**
Supervisan continuamente el sistema, subrayando los posibles problemas, incluyendo un uso indebido.
- **Características de alta seguridad como protección contra cortocircuitos, protección contra descarga completa y sobrecarga, supervisión de la temperatura y tensión de cada celda individual.**
- **Rendimiento y supervisión durante la marcha**
Es posible gracias al sistema de supervisión integrado en el sistema con pantalla de fácil lectura.
- **Amplia selección de baterías y cargadores**
Puede instalarse la fuente de alimentación más adecuada para satisfacer con exactitud las necesidades de aplicaciones específicas.



Batería de ion-litio totalmente integrada

Incorpora un sofisticado sistema de comunicación de CAN bus y sincronización automática de encendido/apagado entre la batería y la carretilla. El nivel de batería, las notificaciones y alarmas están integrados en la pantalla de la carretilla para garantizar una visión general clara y sencilla al operario.

Hay más información sobre la gama ion-litio en mitforklift.com

Para obtener información más amplia sobre esta gama, por favor visite nuestro sitio web mitforklift.com



VDI – RENDIMIENTO Y DIMENSIONES

CARACTERÍSTICAS				Mitsubishi Forklift Trucks	Mitsubishi Forklift Trucks	Mitsubishi Forklift Trucks
1.1	Fabricante			FB40N	FB45N	FB50CN
1.2	Designación del modelo del fabricante			Batería	Batería	Batería
1.3	Fuente de potencia			Conductor sentado	Conductor sentado	Conductor sentado
1.4	Control de dirección			4000	4500	4990
1.5	Capacidad específica de elevación	Q	kg	500	500	500
1.6	Distancia al centro de carga	c	mm	540	540	540
1.8	Distancia de carga	x	mm	1946	1946	1946
1.9	Longitud del chasis	y	mm			
PESO						
2.1	Peso de la carretilla sin carga y con batería (máx.)		kg	7290	7648	7991
2.2	Carga por eje con carga nominal y batería (máx.), lado carga/motriz		kg	10040 / 1250	10795 / 1353	11574 / 1417
2.3	Peso por eje sin carga y con batería (máx.), lado carga/motriz		kg	3902 / 3388	3890 / 3758	3902 / 4089
RUEDAS Y TREN DE POTENCIA						
3.1	Neumáticos: PT=Power Thane, Vul=Vulkollan, P=Polyurethane, N=Nylon, C=caucho rueda de tracción / rueda porteadora			SE	SE	SE
3.2	Dimensiones del neumático, lado motriz			250x15 (710)	250x15 (710)	355 / 50-15 (710)
3.3	Dimensiones del neumático, lado de la carga			7.00x12 (650)	7.00x12 (650)	7.00x12 (650)
3.5	Numero de ruedas, lado carga/motriz (x = motrices)			2X / 2	2X / 2	2X / 2
3.6	Distancia entre centros de ruedas, lado motriz	b10	mm	1143	1143	1154
3.7	Distancia entre centros de ruedas, lado de la carga	b11	mm	1169	1169	1169
DIMENSIONES						
4.1	Inclinación de horquillas, adelante/atrás	α/β	°	6 / 8	6 / 8	6 / 8
4.2	Altura con mástil replegado (ver tablas)	h1	mm	2420	2420	2420
4.3	Elevación libre (ver tablas)	h2	mm	150	150	150
4.4	Elevación estándar (ver tablas)	h3	mm	3300	3300	3300
4.5	Altura, mástil desplegado	h4	mm	4205	4205	4205
4.7	Altura hasta tejadillo protector	h6	mm	2340	2340	2340
4.8	Altura hasta el asiento/ la plataforma	h7	mm	1320	1320	1320
4.12	Altura del acople para arrastre	h10	mm	675	675	675
4.19	Longitud total	l1	mm	4025	4025	4025
4.20	Longitud al frente de las horquillas	l2	mm	2825	2825	2825
4.21	Ancho total	b1/b2	mm	1370	1370	1450
4.22	Dimensiones de las horquillas (grosor, ancho, longitud)	s / e / l	mm	50 / 150 / 1200	50 / 150 / 1200	50 / 150 / 1200
4.23	Tablero portahorquillas a DIN			3A	3A	3A
4.24	Ancho tablero	b3	mm	1190	1190	1190
4.31	Distancia al suelo bajo el mástil, cargado	m1	mm	150	150	150
4.32	Distancia al suelo en el centro del chasis, (horquillas bajadas)	m2	mm	150	150	150
4.33	Ancho del pasillo de trabajo (Ast) con palets de 1000 x1200 mm, carga atravesada	Ast	mm	4125	4125	4125
4.34a	Ancho del pasillo de trabajo (Ast) con palets de 800 x1200 mm, carga a lo largo	Ast	mm	3938	3938	3938
4.34b	Ancho del pasillo de trabajo (Ast3) con palets de 800 x1200 mm, carga a lo largo	Ast	mm	4264	4264	4264
4.35	Radio de giro	Wa	mm	2289	2289	2289
4.36	Distancia mínima entre centros de rotación	b13	mm	49	49	49
RENDIMIENTOS						
5.1	Velocidades desplazamiento, con/sin carga		km/h	18 / 20	18 / 20	18 / 20
5.2	Velocidades elevación, con/sin carga		m/s	0.41 / 0.53	0.38 / 0.53	0.35 / 0.53
5.3	Velocidades descenso, con/sin carga		m/s	0.53 / 0.51	0.52 / 0.51	0.52 / 0.51
5.5	Tracción a la barra de tiro, con/sin carga		N	16000 / 16400	16800 / 17700	16800 / 17700
5.6	Máxima tracción a la barra de tiro, con /sin carga (5 min en ciclo corto)		N	17300 / 18400	17300 / 18400	17300 / 18400
5.7	Accesibilidad en pendientes, con/sin carga		%	15 / 23	15 / 23	14 / 22
5.8	Pendiente maxima, con/sin carga		%	15.8 / 26.6	15.6 / 23.7	14.6 / 22.6
5.9	Tiempo de aceleración en desplazamiento, con/sin carga (0 -10 m)		s	4.6 / 3.9	4.7 / 3.9	4.8 / 4.0
5.10	Freno de servicio: (mecánicos/hidráulicos/eléctricos/neumáticos)			Hidráulicos	Hidráulicos	Hidráulicos
MOTOR ELÉCTRICO						
6.1	Capacidad del motor de tracción (60 min. en ciclo corto)		kW	2x16	2x16	2x16
6.2	Potencia del motor de elevación con factor de operación de 15%		kW	34	34	34
6.3	Batería, DIN 43 531/35/36 A/B/C/no			DIN 43 536/A	DIN 43 536/A	DIN 43 536/A
6.4	Batería, voltaje/capacidad después de 5 horas de descarga		V/Ah	80 / 775	80 / 775	80 / 775
6.5	Peso de la batería		kg	1863	1863	1863
6.6a	Consumo energético según el ciclo EN 16796		kWh / h	10.2 ¹⁾	10.6 ¹⁾	11.0 ¹⁾
ACCESORIOS						
8.1	Tipo de control de velocidad			AC	AC	AC
10.1	Presión hidráulica para implementos		bar	210	210	210
10.2	Caudal de aceite para implementos		l/min	45	45	45
10.7	Nivel sonoro al oído del conductor según EN 12 053:2001 y EN ISO 4871, LpAZ en el puesto de trabajo		dB(A)	65	65	65
10.8	Tipo de acoplamiento para arrastre: Tipo DIN, referencia 15170			15 170	15 170	15 170

EDIA XL

Serie FB40-50(C)N

CARRETILLA CONTRAPESADA ELÉCTRICA

4.0 - 5.0 toneladas



FB40(C)N

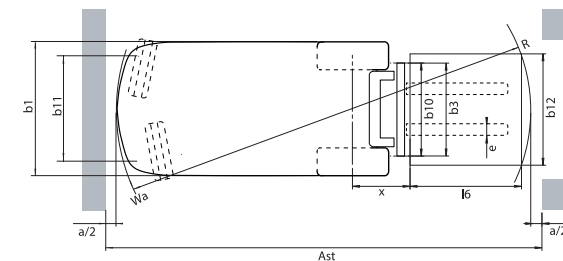
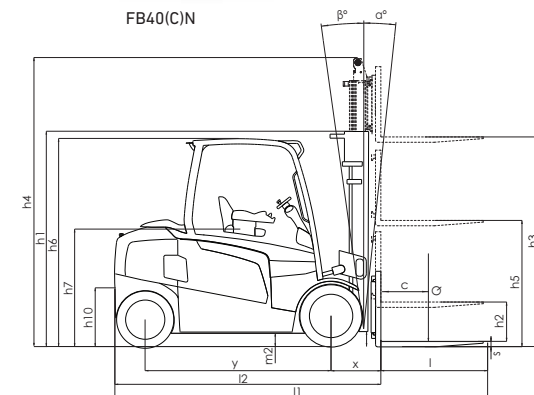

Ast = Wa + R + a

Ast = Ancho del pasillo con carga

Wa = Radio de giro

a = Margen de seguridad = 2 x 100 mm

R = $\sqrt{(l6 + x)^2 + (b12 / 2 - b13)^2}$

b12 = Ancho del palet (1200 mm)

h1 Altura con mástil replegado

h2 Elevación libre

h3 Altura de elevación

h4 Altura, mástil desplegado

h5 Gran elevación libre

Q Capacidad de elevación, carga nominal

c Centro de carga (distancia)

1) Medido con una prueba de 60 ciclos

2) Medido con una prueba de 45 ciclos

VDI – RENDIMIENTO Y DIMENSIONES

CARACTERÍSTICAS				Mitsubishi Forklift Trucks	Mitsubishi Forklift Trucks	Mitsubishi Forklift Trucks
1.1	Fabricante			FB50N	FB50NH	FB55NH
1.2	Designación del modelo del fabricante			Batería	Batería	Batería
1.3	Fuente de potencia			Conductor sentado	Conductor sentado	Conductor sentado
1.4	Control de dirección					
1.5	Capacidad específica de elevación	Q	kg	4990	5000	5500
1.6	Distancia al centro de carga	c	mm	500	600	600
1.8	Distancia de carga	x	mm	540	560	560
1.9	Longitud del chasis	y	mm	2090	2090	2090
PESO						
2.1	Peso de la carretilla sin carga y con batería (máx.)		kg	8347	8472	8711
2.2	Carga por eje con carga nominal y batería (máx.), lado carga/motriz		kg	11563 / 1784	12009 / 1463	12799 / 1412
2.3	Peso por eje sin carga y con batería (máx.), lado carga/motriz		kg	4075 / 4272	4234 / 4238	4246 / 4465
RUEDAS Y TREN DE POTENCIA						
3.1	Neumáticos: PT=Power Thane, Vul=Vulkollan, P=Polyurethane, N=Nylon, C=caucho rueda de tracción / rueda porteadora			SE	SE	SE
3.2	Dimensiones del neumático, lado motriz			355 / 50-15 (710)	355 / 50-15 (710)	355 / 50-15 (710)
3.3	Dimensiones del neumático, lado de la carga			7.00x12 (650)	7.00x12 (650)	7.00x12 (650)
3.5	Numero de ruedas, lado carga/motriz (x = motrices)			2X / 2	2X / 2	2X / 2
3.6	Distancia entre centros de ruedas, lado motriz	b10	mm	1154	1154	1154
3.7	Distancia entre centros de ruedas, lado de la carga	b11	mm	1169	1169	1169
DIMENSIONES						
4.1	Inclinación de horquillas, adelante/atrás	α/β	°	6/8	6/8	6/8
4.2	Altura con mástil replegado (ver tablas)	h1	mm	2420	2420	2420
4.3	Elevación libre (ver tablas)	h2	mm	150	160	160
4.4	Elevación estándar (ver tablas)	h3	mm	3300	3300	3300
4.5	Altura, mástil desplegado	h4	mm	4205	4345	4345
4.7	Altura hasta tejadillo protector	h6	mm	2340	2340	2340
4.8	Altura hasta el asiento/ la plataforma	h7	mm	1320	1320	1320
4.12	Altura del acople para arrastre	h10	mm	675	675	675
4.19	Longitud total	l1	mm	4170	4190	4190
4.20	Longitud al frente de las horquillas	l2	mm	2970	2990	2990
4.21	Ancho total	b1/b2	mm	1450	1450	1450
4.22	Dimensiones de las horquillas (grosor, ancho, longitud)	s / e / l	mm	50 / 150 / 1200	60 / 150 / 1200	60 / 150 / 1200
4.23	Tablero portahorquillas a DIN			3A	4A	4A
4.24	Ancho tablero	b3	mm	1190	1190	1190
4.31	Distancia al suelo bajo el mástil, cargado	m1	mm	150	150	150
4.32	Distancia al suelo en el centro del chasis, (horquillas bajadas)	m2	mm	150	150	150
4.33	Ancho del pasillo de trabajo (Ast) con palets de 1000 x1200 mm, carga atravesada	Ast	mm	4273	4291	4291
4.34a	Ancho del pasillo de trabajo (Ast) con palets de 800 x1200 mm, carga a lo largo	Ast	mm	4086	4104	4104
4.34b	Ancho del pasillo de trabajo (Ast3) con palets de 800 x1200 mm, carga a lo largo	Ast	mm	4412	4439	4439
4.35	Radio de giro	Wa	mm	2434	2434	2434
4.36	Distancia mínima entre centros de rotación	b13	mm	49	49	49
RENDIMIENTOS						
5.1	Velocidades desplazamiento, con/sin carga		km/h	18 / 20	18 / 20	18 / 20
5.2	Velocidades elevación, con/sin carga		m/s	0.35 / 0.53	0.35 / 0.53	0.32 / 0.53
5.3	Velocidades descenso, con/sin carga		m/s	0.52 / 0.51	0.52 / 0.51	0.51 / 0.51
5.5	Tracción a la barra de tiro, con/sin carga		N	17600 / 18100	17500 / 17700	17600 / 18000
5.6	Máxima tracción a la barra de tiro, con /sin carga (5 min en ciclo corto)		N	21500 / 22600	21500 / 22600	21500 / 22600
5.7	Accesibilidad en pendientes, con/sin carga		%	14 / 22	13.5 / 21.5	13 / 21
5.8	Pendiente maxima, con/sin carga		%	16.6 / 28.7	16.5 / 28.2	16.4 / 27.3
5.9	Tiempo de aceleración en desplazamiento, con/sin carga (0 -10 m)		s	4.6 / 4.1	4.7 / 4.1	4.8 / 4.1
5.10	Freno de servicio: (mecánicos/hidráulicos/eléctricos/neumáticos)			Hidráulicos	Hidráulicos	Hidráulicos
MOTOR ELÉCTRICO						
6.1	Capacidad del motor de tracción (60 min. en ciclo corto)		kW	2x16	2x16	2x16
6.2	Potencia del motor de elevación con factor de operación de 15%		kW	34	34	34
6.3	Batería, DIN 43 531/35/36 A/B/C/no			DIN 43 536/A	DIN 43 536/A	DIN 43 536/A
6.4	Batería, voltaje/capacidad después de 5 horas de descarga		V/Ah	80 / 930	80 / 930	80 / 930
6.5	Peso de la batería		kg	2178	2178	2178
6.6a	Consumo energético según el ciclo EN 16796		kWh / h	11.2 ¹⁾	7.8 ²⁾	8.2 ²⁾
ACCESORIOS						
8.1	Tipo de control de velocidad			AC	AC	AC
10.1	Presión hidráulica para implementos		bar	210	210	210
10.2	Caudal de aceite para implementos		l/min	45	45	45
10.7	Nivel sonoro al oído del conductor según EN 12 053:2001 y EN ISO 4871, LpAZ en el puesto de trabajo		dB(A)	65	65	65
10.8	Tipo de acoplamiento para arrastre: Tipo DIN, referencia 15170			15 170	15 170	15 170

EDIA XL

Serie FB50-55N(H)

CARRETILLA CONTRAPESADA ELÉCTRICA

5.0 - 5.5 toneladas

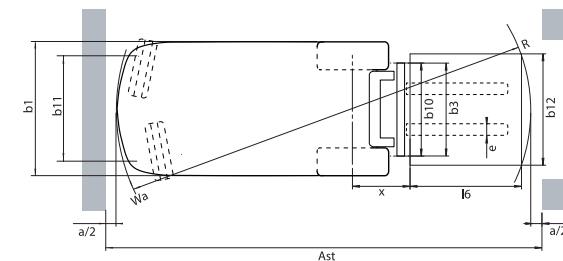
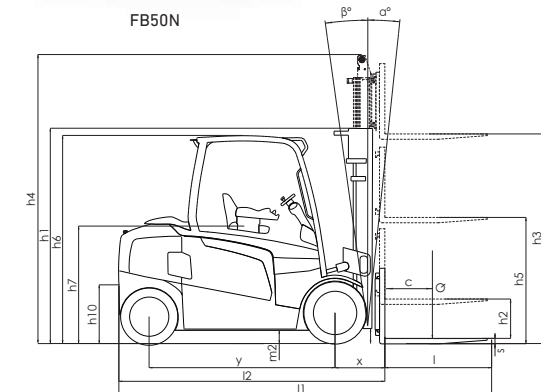

$Ast = Wa + R + a$
 $Ast =$ Ancho del pasillo con carga
 $Wa =$ Radio de giro
 $a =$ Margen de seguridad = 2×100 mm
 $R = \sqrt{(l6 + x)^2 + (b12 / 2 - b13)^2}$
 $b12 =$ Ancho del palet (1200 mm)

$h1$ Altura con mástil replegado
 $h2$ Elevación libre
 $h3$ Altura de elevación
 $h4$ Altura, mástil desplegado
 $h5$ Gran elevación libre
 Q Capacidad de elevación, carga nominal
 c Centro de carga (distancia)

1) Measured with 60 cycles test
2) Measured with 45 cycles test

CARACTERÍSTICAS Y CAPACIDADES DEL MÁSTIL

EDIA XL

Serie FB40-55(C)N(H)

FB40N / FB45N / FB50CN / FB50N							FB40N		FB45N		FB50CN		FB50N	
TIPO DE MÁSTIL	h3 mm	h1 mm	h4 mm	h2 / h5** mm	Ángulo de inclinación av / re		Q@ c=500 mm kg	Q@ c=600 mm kg	Q@ c=500 mm kg	Q@ c=600 mm kg	Q@ c=500 mm kg	Q@ c=600 mm kg	Q@ c=500 mm kg	Q@ c=600 mm kg
					STD	Cabin								
SIMPLEX	3050	2270*	3905	150	6 - 8	6 - 8	4000	4000	4500	4500	5000	4825	5000	4825
	3350	2420	4205	150	6 - 8	6 - 8	4000	4000	4500	4500	5000	4825	5000	4825
	3550	2520	4405	150	6 - 8	6 - 8	4000	4000	4500	4500	5000	4825	5000	4825
	3750	2620	4605	150	6 - 8	6 - 8	4000	4000	4500	4500	5000	4825	5000	4825
	4050	2870	4905	150	6 - 8	6 - 8	4000	4000	4500	4500	5000	4825	5000	4825
	4550	3120	5405	150	6 - 8	6 - 8	4000	4000	4500	4500	5000	4825	5000	4825
	5050	3370	5905	150	6 - 8	6 - 8	4000	3900	4500	4350	5000	4775	5000	4825
	5550	3620	6405	150	6 - 8	6 - 8	4000	3775	4500	4225	4975	4625	5000	4825
	6050	3870	6905	150	6 - 8	6 - 8	3925	3650	3900	3875	4775	4500	4950	4825
TRIPLEX	3750	2070*	4627	1193	6 - 8	6 - 6	4000	4000	4500	4475	5000	4825	5000	4825
	4090	2190*	4967	1313	6 - 8	6 - 6	4000	4000	4500	4475	5000	4825	5000	4825
	4360	2280*	5237	1403	6 - 8	6 - 8	4000	4000	4500	4475	5000	4825	5000	4825
	4550	2340*	5427	1463	6 - 8	6 - 8	4000	3975	4500	4450	5000	4825	5000	4825
	4800	2420	5677	1543	6 - 8	6 - 8	4000	3925	4500	4400	5000	4800	5000	4825
	5100	2520	5977	1643	6 - 8	6 - 8	4000	3850	4500	4300	5000	4725	5000	4825
	5550	2670	6427	1793	6 - 8	6 - 8	4000	3750	4500	4200	4950	4600	5000	4825
	6050	2870	6927	1993	6 - 8	6 - 8	3875	3600	4025	4000	4775	4425	5000	4825
	6550	3070	7427	2193	6 - 8	6 - 8	3600	3475	3075	3050	3725	3675	3900	3875
7050	3270	7927	2393	6 - 8	6 - 8	2850	2825	2425	2425	2875	2825	3075	3050	

FB50NH / FB55NH							FB50NH		FB55NH	
TIPO DE MÁSTIL	h3 mm	h1 mm	h4 mm	h2 / h5 mm	Ángulo de inclinación av / re		Q@ c=600 mm kg	Q@ c=600 mm kg	Q@ c=600 mm kg	Q@ c=600 mm kg
					STD	Cabin				
SIMPLEX	3060	2270*	4045	160	6 - 8	6 - 8	5000	5500	5000	5500
	3360	2420*	4345	160	6 - 8	6 - 8	5000	5500	5000	5500
	3560	2520	4545	160	6 - 8	6 - 8	5000	5500	5000	5500
	3760	2620	4745	160	6 - 8	6 - 8	5000	5500	5000	5500
	4060	2870	5045	160	6 - 8	6 - 8	5000	5500	5000	5500
	4560	3120	5545	160	6 - 8	6 - 8	5000	5500	5000	5500
	5060	3370	6045	160	6 - 8	6 - 8	5000	5500	5000	5500
	5560	3620	6545	160	6 - 8	6 - 8	5000	5500	5000	5500
	6060	3870	7045	160	6 - 8	6 - 8	4950	4725	4950	4725
TRIPLEX	3760	2070*	4757	1073	6 - 8	6 - 6	5000	5500	5000	5500
	4100	2190*	5097	1193	6 - 8	6 - 6	5000	5500	5000	5500
	4370	2280*	5367	1283	6 - 8	6 - 8	5000	5500	5000	5500
	4560	2340*	5557	1343	6 - 8	6 - 8	5000	5500	5000	5500
	4810	2420	5807	1423	6 - 8	6 - 8	5000	5500	5000	5500
	5110	2520	6107	1523	6 - 8	6 - 8	5000	5500	5000	5500
	5560	2670	6557	1673	6 - 8	6 - 8	5000	5500	5000	5500
	6060	2870	7057	1873	6 - 8	6 - 8	5000	4775	5000	4775
	6560	3070	7557	2073	6 - 8	6 - 8	3800	3625	3800	3625
7060	3270	8057	2273	6 - 8	6 - 8	2975	2825	2975	2825	

Carro elevador estándar, horquillas L1000, L1100, L1150 y L1200

* Más bajo que el tejadillo protector

** h5 no incluye el apoyacargas (con el apoyacargas es 207mm más pequeño).

Carro elevador estándar, horquillas L1000, L1100, L1150 y L1200

* Más bajo que el tejadillo protector

DIMENSIONES BATERÍA		FB40N	FB45N	FB50CN	FB50N	FB50NH	FB55NH
Tensión de la batería	V	80	80	80	80	80	80
Capacidad en una descarga de 5 horas	Ah	775	775	775	930	930	930
Peso de la batería, Min.	kg	1760	1760	1760	1760	2060	2060
Peso de la batería, Max.	kg	1960	1960	1960	1960	2290	2290

Capacidades con diferentes centros de gravedad de la carga
Simplex 600 mm

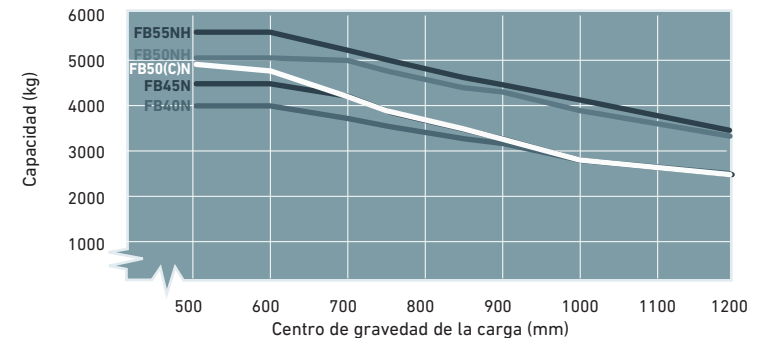

EQUIPAMIENTO ESTÁNDAR Y OPCIONES

- = Estándar
- = Opcional

	FB40N	FB45N	FB50CN	FB50N	FB50NH	FB55NH
GENERAL						
Chasis de 4 ruedas, 80 V, doble tracción en las ruedas delanteras	●	●	●	●	●	●
Modo de funcionamiento predefinido económico o de alto rendimiento (ECO/PRO)	●	●	●	●	●	●
Control hidráulico táctil de 3 válvulas montado en un reposabrazos ergonómico	●	●	●	●	●	●
Funciones de control variable de la velocidad del sistema hidráulico	●	●	●	●	●	●
Puerta lateral del compartimento de la batería	●	●	●	●	●	●
Control de curvas inteligente	●	●	●	●	●	●
Columna de dirección abatible	●	●	●	●	●	●
Configuración y diagnóstico TruckTool	●	●	●	●	●	●
PDS (tiempo de espera de la conmutación del asiento: todas las funciones están desactivadas, la carretilla pasa al modo de parada, el freno de estacionamiento se activa automáticamente)	●	●	●	●	●	●
Asiento de vinilo con suspensión completa Grammer MSG66	●	●	●	●	●	●
Placa de marcado CE - marcación lingüística	●	●	●	●	●	●
Manual de operario y de mantenimiento	●	●	●	●	●	●
Conectores de la batería DIN en el bastidor	●	●	●	●	●	●
Botón de la bocina de conducción marcha atrás	●	●	●	●	●	●
Sensor de detección de la tapa de la batería	●	●	●	●	●	●
Reposabrazos de control táctil	●	●	●	●	●	●
Palancas de control manual	●	●	●	●	●	●
Joystick dual	●	●	●	●	●	●
Minivolante	●	●	●	●	●	●
Aire acondicionado	●	●	●	●	●	●
Calefacción	●	●	●	●	●	●
FUENTE DE ALIMENTACIÓN						
Batería de ion-litio integrada*	●	●	●	●	●	●
Batería de plomo-ácido	●	●	●	●	●	●
BASTIDOR						
Chasis de cambio lateral de la batería	●	●	●	●	●	●
Plataforma de rodillos de baterías	●	●	●	●	●	●
Bandeja de la batería	●	●	●	●	●	●
Herramienta de cambio lateral de la batería	●	●	●	●	●	●
Compuerta de inspección de la batería	●	●	●	●	●	●
Carga fácil	●	●	●	●	●	●
Soporte de la batería en la barra en T	●	●	●	●	●	●
ILUMINACIÓN						
Faros de trabajo LED	●	●	●	●	●	●
Luces perimetrales rojas	●	●	●	●	●	●
Luz estroboscópica	●	●	●	●	●	●
Luz estroboscópica ámbar montada a baja altura	●	●	●	●	●	●
Luz trasera de advertencia azul	●	●	●	●	●	●
Luz trasera de advertencia azul montada baja	●	●	●	●	●	●
SISTEMA ELÉCTRICO						
Alarma de reserva inteligente	●	●	●	●	●	●
Salida de corriente	●	●	●	●	●	●
Conector de 12V	●	●	●	●	●	●
Pedal de presencia del operario	●	●	●	●	●	●
Bloqueo del diferencial electrónico	●	●	●	●	●	●
Diseño de doble pedalera	●	●	●	●	●	●
Interruptor de selección de la dirección de la tracción en el reposabrazos ergonómico (marcha adelante-marcha atrás) *Solo en controles táctiles (FC)	●	●	●	●	●	●
Palanca de dirección de la tracción en la columna de dirección (marcha adelante-neutra-marcha atrás)	●	●	●	●	●	●
Kit de luces de carretera	●	●	●	●	●	●
Acceso por código PIN con interruptor de inicio	●	●	●	●	●	●
Controles de elevación automáticos	●	●	●	●	●	●
Centrado de inclinación automático a través del botón F2 con FC TILT/C	●	●	●	●	●	●
Indicador del peso de la carga	●	●	●	●	●	●

* La opción de batería de ion-litio solo está disponible en algunos países.

Estas especificaciones pueden cambiar debido a las continuas mejoras.

EDIA XL

Serie FB40-55(C)N(H)

CARRETILLA CONTRAPESADA ELÉCTRICA

4.0 – 5.5 toneladas



Puerta lateral del compartimento de la batería



Apoyacargas



Asiento de vinilo con suspensión completa Grammer

EQUIPAMIENTO ESTÁNDAR Y OPCIONES

- = Estándar
- = Opcional

	FB40N	FB45N	FB50CN	FB50N	FB50NH	FB55NH
CABINA DEL OPERARIO						
Asiento Grammer MSG66	●	●	●	●	●	●
Grammer MSG65 calefactable	●	●	●	●	●	●
Grammer MSG65 con tapicería textil	●	●	●	●	●	●
Grammer MSG65 con tapicería textil y calefactable	●	●	●	●	●	●
Grammer MSG75	●	●	●	●	●	●
Grammer MSG75 calefactable	●	●	●	●	●	●
Grammer MSG75 con tapicería textil	●	●	●	●	●	●
Grammer MSG75 con tapicería textil y calefactor	●	●	●	●	●	●
Extensión del respaldo	●	●	●	●	●	●
ACCESORIOS						
Espejo retrovisor	●	●	●	●	●	●
Retrovisor externo	●	●	●	●	●	●
Espejo de ángulo muerto	●	●	●	●	●	●
Espejo gran angular	●	●	●	●	●	●
Soporte para papeles A5	●	●	●	●	●	●
Cámara	●	●	●	●	●	●
Pinza para accesorios	●	●	●	●	●	●
Extintor de incendios	●	●	●	●	●	●
CABINA						
Tejadillo protector de serie	●	●	●	●	●	●
Tejadillo protector de baja altura	●	●	●	●	●	●
Tejadillo protector con inspección de la batería	●	●	●	●	●	●
Luna delantera y techo con limpia-lavaparabrisas	●	●	●	●	●	●
Mampara delantera de baja altura y techo con limpia-lavaparabrisas	●	●	●	●	●	●
Luna delantera y techo con limpia-lavaparabrisas con inspección de la batería	●	●	●	●	●	●
Puertas de seguridad	●	●	●	●	●	●
Cabina Deluxe	●	●	●	●	●	●
EXTERIOR						
Color especial (RAL) para el bastidor y el contrapeso	●	●	●	●	●	●
HORQUILLAS Y CARRO						
Diferentes longitudes de horquillas (1000 - 2400 mm) y eliminación de horquillas	●	●	●	●	●	●
Desplazador lateral W1000 mm	●	●	●	●	●	●
Desplazador lateral integrado W1000 mm	●	●	●	●	●	●
Posicionador de horquillas + posicionador lateral integrado	●	●	●	●	●	●
Apoyacargas	●	●	●	●	●	●
SISTEMA HIDRÁULICO						
Control táctil montado en el reposabrazos de la válvula de 3/4/5 vías	●	●	●	●	●	●
Control manual de la válvula de 3/4 vías	●	●	●	●	●	●
Control de elevación	●	●	●	●	●	●
FC 3v de doble acción, para uso de pinzas	●	●	●	●	●	●
FC 4v de doble acción, para uso de pinzas	●	●	●	●	●	●
MC 3v de doble acción, para uso de pinzas	●	●	●	●	●	●
MC 4v de doble acción, para uso de pinzas	●	●	●	●	●	●
Acumulador hidráulico	●	●	●	●	●	●
Presión hidráulica ajustable (para la 3ª y la 4ª válvula)	●	●	●	●	●	●
Aceite hidráulico de grado alimentario	●	●	●	●	●	●
Aceite hidráulico biodegradable	●	●	●	●	●	●
Aceite hidráulico para zonas frías VG16	●	●	●	●	●	●
Aceite hidráulico para zonas cálidas VG47	●	●	●	●	●	●
Tubería de 3 vías	●	●	●	●	●	●
Tubería de 4 vías	●	●	●	●	●	●
RUEDAS						
Ruedas neumáticas macizas	●	●	●	●	●	●
Ruedas macizas	●	●	●	●	●	●
Ruedas macizas antimarca	●	●	●	●	●	●
Ruedas elásticas	●	●	●	●	●	●
Ruedas neumáticas gemelas macizas	●	●	●	●	●	●

EDIA XL

Serie FB40-55(C)N(H)

CARRETILLA CONTRAPESADA ELÉCTRICA

4.0 – 5.5 toneladas



Cabina con kit de luces de carretera



Joystick dual



Minivolante

CUANDO LA FIABILIDAD LO ES TODO...



EDiA
EL DIAMANTE ELÉCTRICO

El nombre de la familia EDiA aparece con orgullo en nuestra galardonada gama de carretillas elevadoras eléctricas.

La reputación que se ha ganado Mitsubishi Forklift Trucks por su resistencia y fiabilidad las ha relacionado con la calidad y el valor perdurable de un diamante.

Como cualquier producto que ostente el nombre "MITSUBISHI", nuestros equipos para el manejo de materiales se benefician del ingente patrimonio, enormes recursos y tecnología de vanguardia de una de las mayores corporaciones del mundo, Mitsubishi Heavy Industries Group.

Diseñando aeronaves espaciales, jets, plantas nucleares y mucho más, MHI se especializa en aquellas tecnologías donde el rendimiento, la fiabilidad y la superioridad deciden su éxito o su fracaso...

Así que, cuando le prometemos calidad, fiabilidad y buena relación calidad-precio, usted sabe que le garantizamos el poder de alcanzar sus objetivos.

Es por eso que cada modelo de nuestra galardonada y exhaustiva gama de carretillas elevadoras y equipos de almacén está fabricado según exigentes especificaciones que trabajan para usted. Día tras día. Año tras año. Sea cual sea el trabajo. Sean cuales sean las condiciones.

NUNCA TRABAJARÁ SOLO

Como su concesionario oficial local, estamos aquí para ayudar a mantener sus carretillas en marcha, gracias a nuestra amplia experiencia, nuestra excelencia técnica y nuestro compromiso con la atención al cliente.

Somos sus expertos locales, respaldados por canales eficientes enlazados con toda la organización Mitsubishi Forklift Trucks.

Sin importar dónde esté, estamos cerca, y con la capacidad de satisfacer sus necesidades.

Descubra cómo Mitsubishi le ofrece mucho más contactando con su concesionario oficial local o visitando nuestro sitio web, www.mitforklift.com

NOTA: Las especificaciones de rendimiento pueden variar dependiendo de las tolerancias estándar de fabricación, las condiciones del vehículo, tipo de neumáticos, condiciones de la superficie o suelo y/o de las aplicaciones o ambiente donde se opera. Las carretillas que aparecen pueden no ser estándar. Si quiere informarse sobre los requisitos de rendimiento específicos y configuraciones disponibles localmente contacte con su distribuidor de carretillas elevadoras de Mitsubishi. Mitsubishi sigue una política de continua mejora de sus productos. Por esta razón, algunos materiales, opciones y especificaciones podrían cambiar sin previo aviso.

info@mitforklift.com

CSSM2113 (04/21) © 2021 MLE

